

SUB-WOOFER SPEAKER

KKS151 • KKS181

OPERATING MANUAL

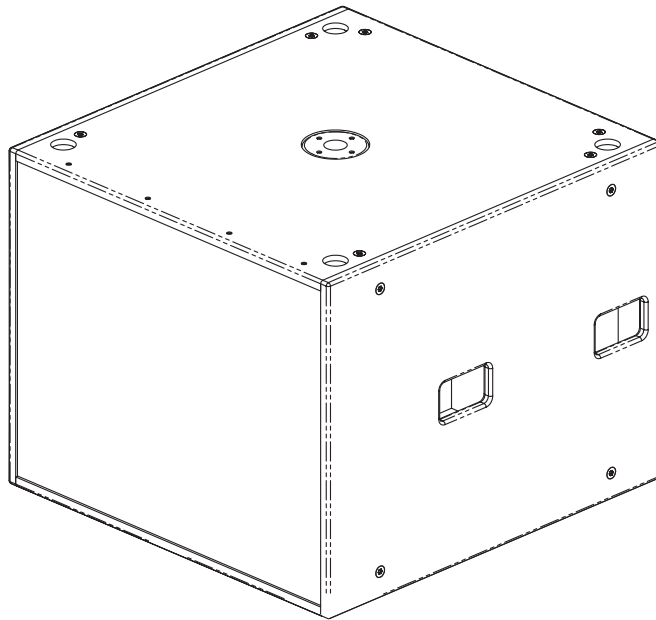

KEVIC
Professional Audio

장비 개요

- 다양한 사용 조건에 알맞은 15인치, 18인치의 서브우퍼 스피커입니다.
- 강력하고 따뜻한 저음 특성을 통하여 폭넓은 소리를 제공합니다.
- 넓은 주파수 재생 범위를 통하여 다양한 용도별 사용이 가능합니다.
- 스피치와 음원 재생을 통합적으로 운영하여도 풍부한 음향 송출이 가능합니다.
- 설치 장소별로 스탠드용 표준 홀컵과 천장 행잉 방식을 모두 제공하여 드립니다.

구성품

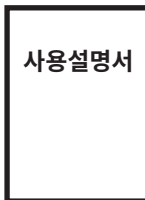

1. 사용설명서

SPECIFICATIONS

내 용	KKS151(15")	KKS181(18")
정격출력	700W	700W
최대음압레벨	133dB	134dB
주파수 특성	41Hz-560Hz	38Hz-540Hz
감도	99dB	100dB
임피던스	8Ω	
캐비닛 재질	MDF	
규격 (W x H x D)	625 x 530 x 535mm	742 x 608 x 770mm
무게	52kg	76kg

※ 본 제품은 제품의 성능 개선 및 품질 향상을 위하여 예고없이 변경될 수 있습니다.

제품보증서



품질보증기간은구입일로부터 1년간이며, A/S용부품의보증기간은 5년간입니다.
A/S용 부품이란 외장을제외한 회로, 기능부품을말합니다. (※당사규정)

제 품 명		모 델 명	
구 매 일 시	년 월 일	일련번호	
구 매 처	주 소		
	성 명	전화번호	
판 매 처	주 소		
	성 명	전화번호	

• 제품 보증 조건

무상 서비스: 보증기간 내의 경우

유상 서비스: 1. 보증기간이 경과한 경우

2. 보증기간 이내인 경우

- 사용상의 취급 부주의로 인한 고장 발생 시
- 사용자 임의의 수리나 개조하여 고장 발생 시
- 수송 중의 잘못으로 인한 고장 발생 시
- 화재, 수해 등 천재지변에 의한 고장 또는 손상 발생 시
- 전원의 이상으로 인한 고장 발생 시
- 보증서의 제시가 없을 시
- 소모성 부품이 마모되어 고장 발생 시

• 제품 보증서

- 본 제품은 엄밀한 품질관리 및 검사 과정을 거쳐서 만들어진 제품입니다.
- 제품이 제조상의 결함으로 인한 고장이 발생했을 경우 구입일로부터 보증기간 이내에는 무상 수리해 드립니다.
- 본 제품의 보증기간이 경과한 후에 발생한 고장에 대해서는 실비로 유상 수리해 드립니다.
- 이 보증서의 각 해당란에 소정 항목이 기재되지 않거나 보증서를 분실했을 경우 무상 서비스를 받지 못하므로 별도 보관 바랍니다.

• 서비스 접수 안내

- 제품에 고장이 발생하였을 경우에는 구입하신 판매자에게 연락해 주십시오.
- 접수하실 때에는 주소, 성명, 전화번호와 고장상태, 불편한 사항을 알려주십시오.

KEVIC
Professional Audio

www.kevic.com | A/S : 02-6249-2140~2

본사 · 경기도 의정부시 배꽃길 105 (민락동) 1동 6층 606호, 607호

(민락동, 의정부 더리브 센텀스퀘어 지식산업센터) TEL: 1661-2669 FAX: 02)579-1538

서울사무소 · 서울특별시 강남구 논현로24길5 (도곡동449-8) TEL: 02)579-1533 FAX: 02)579-1538