

MAIN CONTROLLER MC2200

OPERATING MANUAL

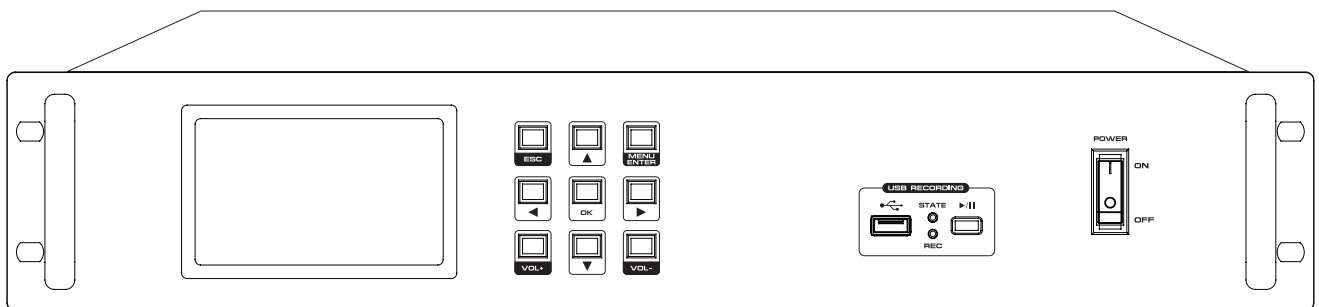

KEVIC
Professional Audio

안전을 위한 주의사항

안전을 위한 주의사항은 제품을 안전하고 올바르게 사용하여 사고나 위험을 막기 위한 것이므로 반드시 지켜주시기 바랍니다. 제품 사용설명서를 충분히 숙지한 후에는 항상 볼 수 있는 장소에 보관 바랍니다.

취급시 주의사항

- 제품을 임의로 분해, 수리, 개조하지 마십시오.
- 제품 내부를 만질 경우 감전의 위험이 있습니다.
- 제품 통풍구에 금속류(동전, 머리핀 등), 이물질을 넣지 마십시오. (화재 및 감전의 원인이 됩니다.)
- 제품이 물에 닿거나 내부에 물이 들어가지 않게 주의하시고, 젖은 손으로 제품을 만지지 마십시오. (감전의 원인이 됩니다.)
- 전원 플러그를 분리할 경우 반드시 플러그를 잡고 분리해 주십시오.
(코드를 잡고 분리할 경우 코드가 손상되어 합선 및 단선의 위험이 있습니다.)
- 제품에서 타는 냄새가 심하게 날 경우 전원 코드를 뽑고 가까운 A/S 지점에 신고하여 주십시오.
- 제품 외부를 청소할 경우에는 휘발유, 벤젠, 시너 등을 사용하지 말고, 깨끗하고 마른 천을 사용하십시오.

설치시 주의사항

- 직사광선에 노출되는 곳에는 설치하지 마십시오.
- 제품 설치시 고온 다습한 곳을 피하고 통풍이 잘되는 곳에 설치하십시오.
- 온도변화가 심한 곳에는 설치하지 마십시오.
- 난방기구 주위에는 설치하지 마십시오.
- 습기나 먼지가 많은 곳에는 설치하지 마십시오.
- 진동이 많은 곳에는 설치하지 마십시오.
- 제품 위에 물그릇이나 꽃병, 어항 등을 놓지 마십시오.
- 제품의 통풍구를 막지 마십시오. (고장 및 화재의 원인이 될 수 있습니다.)
- 제품 사용 시 많은 열이 발생하므로 제품 케이스의 통풍구를 절대로 막지 마시고, 벽과 20cm 이상 거리를 유지하십시오.
- 각 제품 간의 연결이 완료될 때까지 전원 코드를 전원 콘센트에 꽂지 마십시오. 고장의 원인이 될 수 있습니다.

※ 올바른 사용법은 제품의 수명을 보장합니다.

- 전원 연결시 반드시 소켓을 보호 접지에 연결하세요. 이  기호는 위험, 주의 및 경고를 나타냅니다.
- 자세한 사항은 제품을 구입하신 대리점이나 당사 서비스센터에 문의하시기 바랍니다.

※ 본 제품은 업무용 (A급) 전자파적합기기로서 판매자나 사용자는 이 점을 주의하여 사용하도록 되어있습니다.

제품 개요

- 전면 대형 LCD 표시창과 스위치를 이용하여 모든 기능을 간편하게 설치할 수 있습니다 .
특히 다양한 회의 기능 설정 메뉴를 구성하여 사용자의 간편한 조작과 탁월한 음질을 제공해 드립니다.

제품 특징

- 8단계의 동작 모드를 제공하여 드립니다.
- FIFO (First In First Out) / LIFO (Last In First Out) 모드를 선택할 수 있습니다. (제한 회의 모드 / 자유 회의 모드)
- 전면 USB 단자를 사용하여 회의 내용을 MP3 파일로 저장할 수 있습니다.
- 델리게이트 유닛 동시 사용을 최대 6개까지 허용할 수 있습니다.
- 델리게이트 유닛을 모두 사용할 수도 있고 체어맨만 사용하도록 설정하실 수 있습니다.
- 텔레폰 커플러 기능을 이용하여 원격 화상회의를 지원할 수 있습니다.
- 음향 출력은 XLR 바라느 출력 / 6.3" Phone / RCA 단자를 사용하여 노이즈 발생을 최소화하였습니다.
- 본 시스템은 당사에서 공급하는 모든 체어맨 유닛과 델리게이트 유닛을 같이 사용할 수 있습니다.
- 4개의 컨트롤 단자를 통해 동시에 60개의 델리게이트를 사용할 수 있으며 확장 기기를 통하여 60개씩 계속 증설하여 사용하실 수 있습니다.

카메라 사용에 대하여

- 본 기기는 최대 4대의 추적 카메라를 사용하실 수 있습니다.
 1. 전면 패널의 좌, 우 버튼을 이용하여 "0000"부터 "0003"까지 선택하여 카메라 번호를 세팅합니다.
 2. Video Set 제어창에서 Video Modify, Video 조정, 통신 프로토콜을 세팅할 수 있습니다.
 3. 할당된 내용은 Camera Reset을 통하여 카메라 설정 데이터를 모두 초기화 시킬 수 있습니다.

구성품



1. 사용설명서



2. 랙 볼트 및 와셔 각 4EA

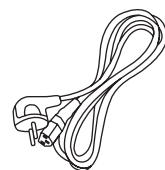

3. AC 전원코드

제품 설명

각 부의 명칭 및 기능 설명 · 전면부

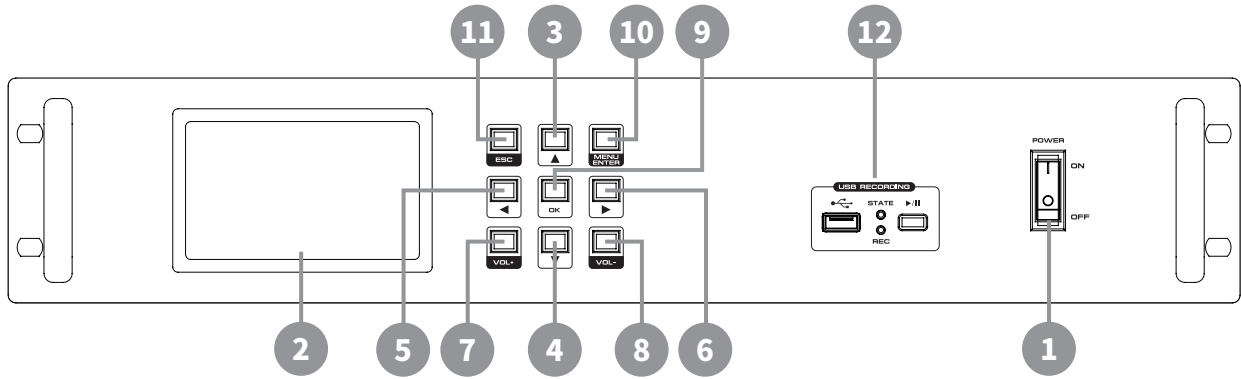

1 POWER SWITCH

- 전원을 켜고 끄는 스위치입니다.

2 LCD 제어 표시창

- 모든 동작 상태 및 조정과 세팅 상태를 표시합니다.

3 UP

- LCD 표시창에 나타난 기능을 올릴 때 사용합니다.

4 DOWN

- LCD 표시창에 나타난 기능을 내릴 때 사용합니다.

5 LEFT

- LCD 표시창에 나타난 기능을 왼쪽으로 이동할 때 사용합니다.

6 RIGHT

- LCD 표시창에 나타난 기능을 오른쪽으로 이동할 때 사용합니다.

7 VOLUME UP

- 출력 음량을 증가시킬 때 사용합니다.

제품 설명

8 VOLUME DOWN

- 출력 음량을 감쇄시킬 때 사용합니다.

9 OK

- 선택한 기능이 맞으면 본 스위치를 누르시면 적용이 됩니다.

10 MENU

- 본 기기의 기능을 설정하실 경우 누르시면 선택 창으로 이동합니다.

11 EXIT / RETURN

- 선택 창을 이전 단계로 되돌릴 수 있습니다.

12 USB RECORDING

- STATE : 전원 ON 시 녹색 LED가 항상 켜집니다.
- REC : USB 삽입 시 적색 LED가 켜집니다.
- USB 녹음 진행시 적색 LED 가 깜박거립니다.
- ▶/ ■ : 녹음 시 버튼을 누르면 적색 LED가 깜박거립니다.
녹음 중지 시 버튼을 누르면 적색 LED가 켜진 상태로 바뀝니다

제품 설명

각 부의 명칭 및 기능 설명 · 후면부

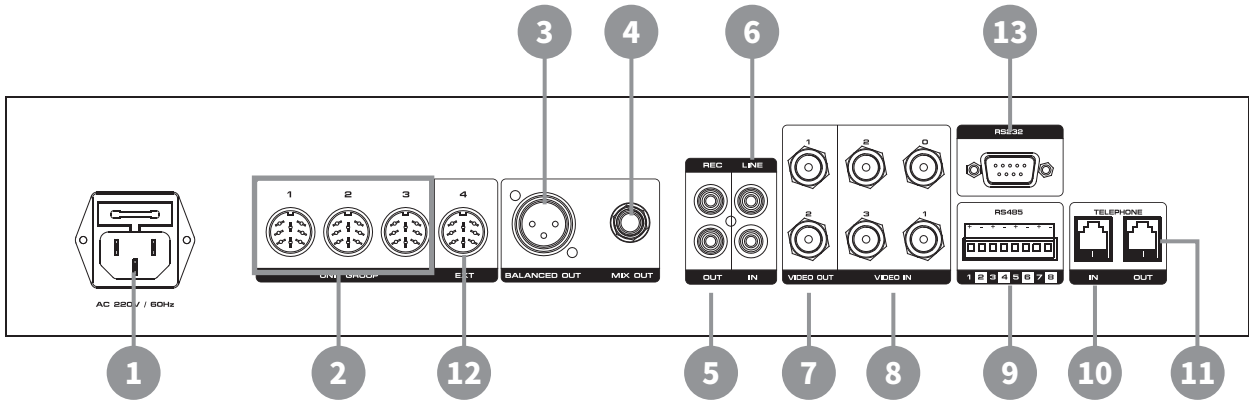

1 AC 전원입력

- 220V AC / 60Hz 가 사용됩니다. 반드시 사용전 전압을 확인하여 주십시오.

2 컨트롤 마이크로폰 연결단자

- 델리게이트 및 체어맨 유닛을 연결하는 단자입니다.

3 밸런스 XLR 음성 출력 단자

- 델리게이트 및 체어맨 유닛의 음성을 출력하는 단자입니다. 스피커 및 앰프에 연결하십시오.

4 폰 잭 음성 출력 단자

- 델리게이트 및 체어맨 유닛의 음성을 출력하는 단자입니다. 스피커 및 앰프에 연결하십시오.

5 RCA 오디오 음성출력 단자

- 델리게이트 및 체어맨 유닛의 음성을 출력하는 단자입니다. 스피커 및 앰프에 연결하십시오.

6 RCA 오디오 입력단자

- 외부 CDP 및 PC 오디오 또는 기타 오디오 신호를 연결하는 입력 단자입니다.

7 VIDEO 출력단자

- CCTV 카메라 연결시 SD급 비디오 영상 출력 단자입니다.

8 VIDEO 입력단자

- CCTV 카메라의 SD급 비디오 영상 입력 단자입니다.

제품 설명

9 카메라 제어용 RS485 PORT

- CCTV 카메라의 동작을 제어하는 통신 단자입니다.

10 전화 커플러 입력

- 전화 커플러 기능 사용 시 입력단자입니다.

11 전화 커플러 출력 단자

- 전화 커플러 기능 사용 시 출력단자입니다.

12 MIC 확장 인터페이스 기기 연결단자

- 델리게이트 및 체어맨 유닛을 연결하는 단자입니다.

13 USB RECORDING

- PC GUI 사용 시 연결하는 단자입니다.

제품 설명

LCD 동작 모드 설정 방법

1 FIFO Mode (First In First Out)

- 선택한 발언자 수 이상이 발언을 요청하면 처음 발언을 요청한 유닛부터 차례대로 대기모드로 전환됩니다.

2 LIMIT Mode (발언자수 제한모드)

- 동시에 발언이 가능한 인원수를 제한할 수 있습니다.

3 Free Mode (자유모드)

- 동시 발언자수를 제한하지 않는 모드입니다.

4 Chairman Special Mode (체어맨 모드)

- 선택한 발언자 수와 상관없이 오직 체어맨 유닛만 발언 가능한 모드입니다.
(모든 델리게이트 유닛은 발언권을 얻지 못합니다.)

5 LIFO Mode (Late In First Out)

- 선택한 발언자 수 이상이 발언을 요청하면 가장 나중에 발언을 요청한 유닛부터 차례대로 대기모드로 전환됩니다.

6 U.ONLY 모드

- 선택한 발언자 수와 상관없이 발언자를 한 명으로 제한합니다.

7 TIME LIMIT 모드 (발언시간제한)

- 발언시간을 분 또는 초 단위로 조절할 수 있습니다.

8 Apply Mode

- 발언 요청시 Chairman의 허가를 받고 발언할수 있는 기능입니다.

※ 발언자 수는 1명~6명까지 선택 가능합니다.

※ Chairman Unit은 모드 및 발언자 수와 상관없이 항상 사용 가능합니다.

제품 설명

LCD 화면 기능 안내도



FIGURE 1 :
MENU SET



FIGURE5 : FREE MODE



FIGURE11 :
OUTPUT VOLUME SET



FIGURE17 :
CAMERA SETTING

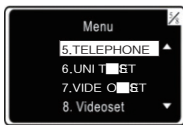

FIGURE 1 :
MENU SET



FIGURE6 :
CHAIRMAN
SPECIAL MODE

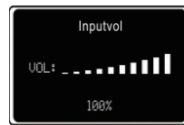

FIGURE12 :
INPUT VOLUME SET



FIGURE18 :
VIDEO ADJUSTMENT



FIGURE2 :
SPEECH MODE SET

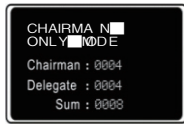

FIGURE7 :
LIFO MODE



FIGURE13 :
TELECONFERENCE SET



FIGURE19:
VIDEO ADJUSTMENT



FIGURE2 :
SPEECH MODE SET



FIGURE8 :
VIES TO ANSWER MODE

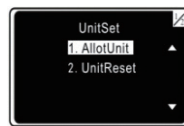

FIGURE14 :
UNIT SETTING

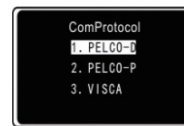

FIGURE20 :
COMMUNICATION PROTOCOL



FIGURE3 :
FIFO MODE



FIGURE9 :
APPLY FOR
SPEECH MODE

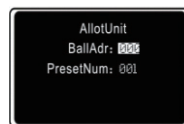

FIGURE15 :
UNIT ALLOCATION



FIGURE21 :
COMMUNICATION
PROTOCOL CONFIRMATION



FIGURE4 :
LIMITED SPEAK

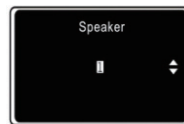

FIGURE10 :
SPEAKER NO. SET

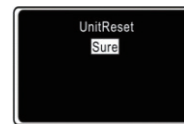
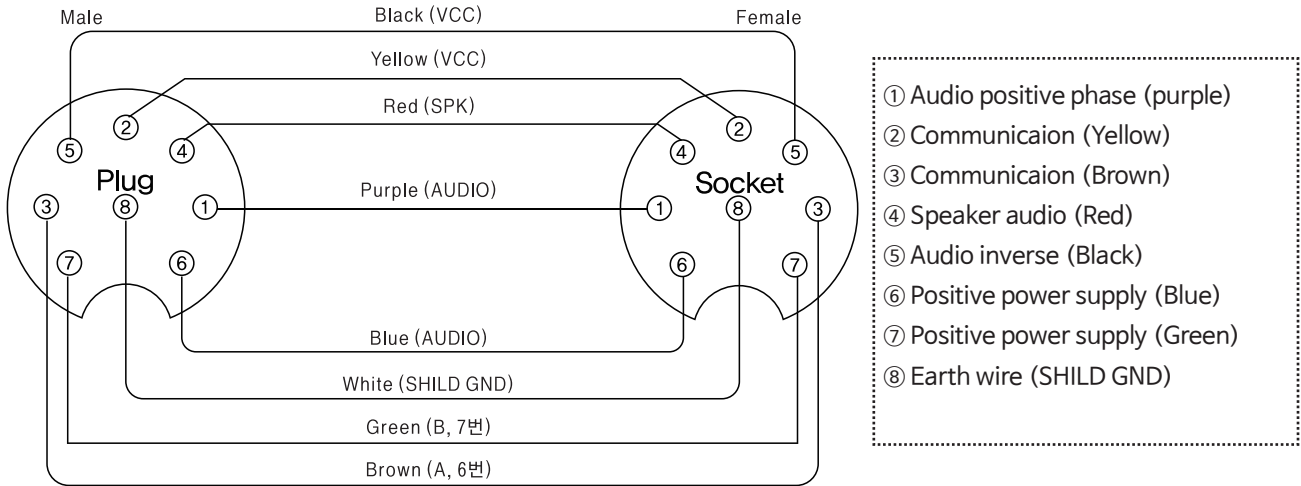

FIGURE16 :
UNIT RESET

제품 설명

케이블 연결도



케이블 도면 B 타입 ※ (B,7번 A,6번)은 별도 케이블로 구성

제품 설명

기본 연결 방법 사례

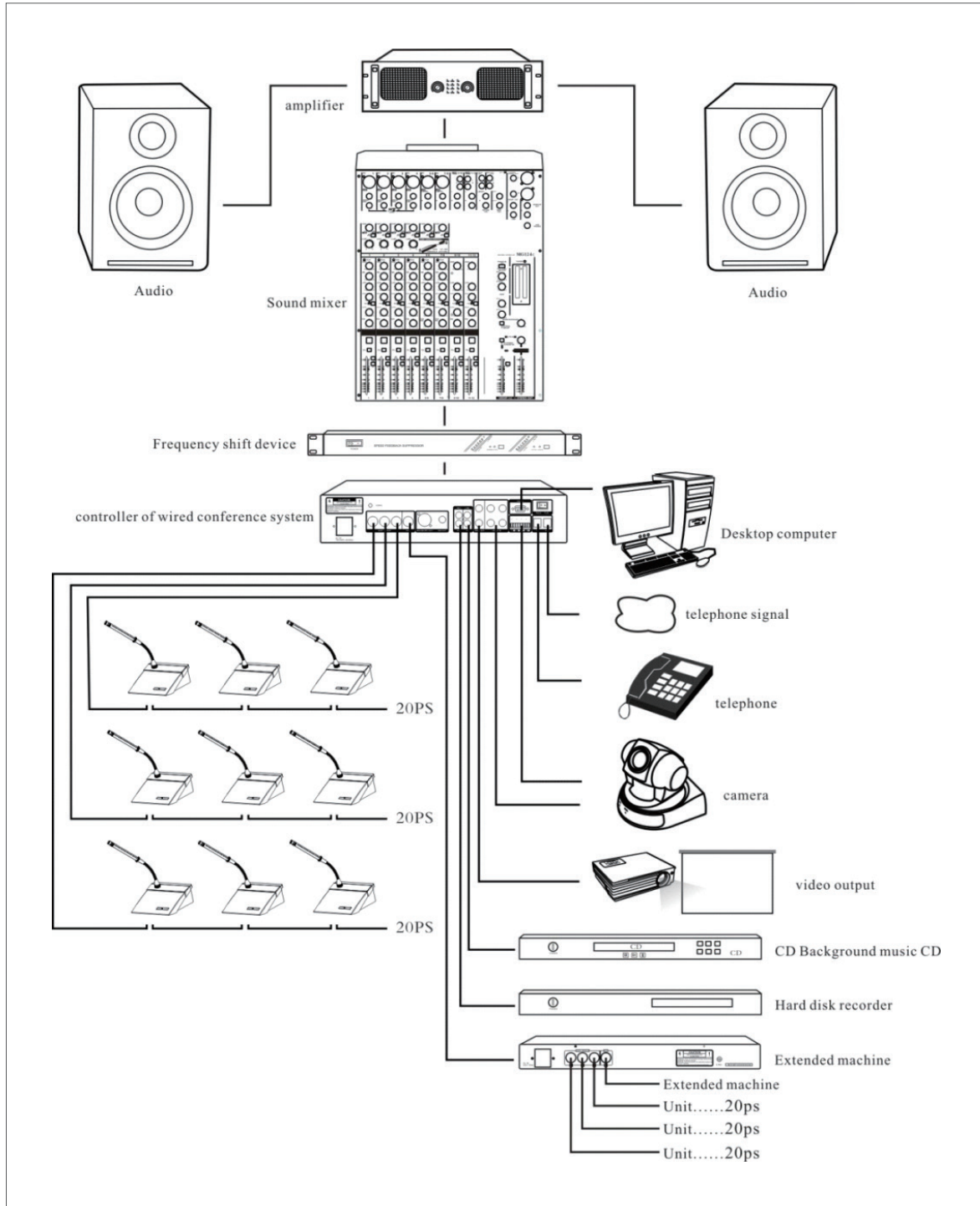

SPECIFICATIONS

내 용	WIRELESS CONFERENCE
오디오 최대 출력	0dBu
오디오 출력 임피던스	REC : 200Ω / LINE : 200Ω / BALANCE : 300Ω / UNBALANCE : 400Ω
오디오 입력 임피던스	LINE : 50kΩ
S/N RATIO (1kHz, 정격 출력)	90dB 이상
T.H.D	1% 이하
주파수 응답특성 (+, -3dB)	100Hz ~ 17kHz
소비 전력	40W
사용 전압	AC 220V, 60Hz
악세서리	10M 8P SHIELD Cable
규격 (W x H x D)	482 x 88 x 350 mm
무게	4kg

※ 본 제품은 제품의 성능 개선 및 품질 향상을 위하여 예고없이 변경될 수 있습니다.

MEMO

A series of horizontal dashed lines for writing.

MEMO

A series of horizontal dashed lines for writing.

제품보증서



품질보증기간은구입일로부터 1년간이며, A/S용부품의보증기간은 5년간입니다.
A/S용 부품이란 외장을제외한 회로, 기능부품을말합니다. (※당사규정)

제 품 명		모 델 명	
구 매 일 시	년 월 일	일련번호	
구 매 처	주 소		
	성 명	전화번호	
판 매 처	주 소		
	성 명	전화번호	

• 제품 보증 조건

무상 서비스: 보증기간 내의 경우

유상 서비스: 1. 보증기간이 경과한 경우

2. 보증기간 이내인 경우

- 사용상의 취급 부주의로 인한 고장 발생 시
- 사용자 임의의 수리나 개조하여 고장 발생 시
- 수송 중의 잘못으로 인한 고장 발생 시
- 화재, 수해 등 천재지변에 의한 고장 또는 손상 발생 시
- 전원의 이상으로 인한 고장 발생 시
- 보증서의 제시가 없을 시
- 소모성 부품이 마모되어 고장 발생 시

• 제품 보증서

- 본 제품은 엄밀한 품질관리 및 검사 과정을 거쳐서 만들어진 제품입니다.
- 제품이 제조상의 결함으로 인한 고장이 발생했을 경우 구입일로부터 보증기간 이내에는 무상 수리해 드립니다.
- 본 제품의 보증기간이 경과한 후에 발생한 고장에 대해서는 실비로 유상 수리해 드립니다.
- 이 보증서의 각 해당란에 소정 항목이 기재되지 않거나 보증서를 분실했을 경우 무상 서비스를 받지 못하므로 별도 보관 바랍니다.

• 서비스 접수 안내

- 제품에 고장이 발생하였을 경우에는 구입하신 판매자에게 연락해 주십시오.
- 접수하실 때에는 주소, 성명, 전화번호와 고장상태, 불편한 사항을 알려주십시오.

KEVIC

Professional Audio

www.kevic.com | A/S : 02-6249-2140~2

본사 · 경기도 의정부시 배꽃길 105 (민락동) 1동 6층 606호, 607호
(민락동, 의정부 더리브 센텀스퀘어 지식산업센터) TEL: 1661-2669 FAX: 02)579-1538

서울사무소 · 서울특별시 강남구 논현로24길5 (도곡동449-8) TEL: 02)579-1533 FAX: 02)579-1538