

# MONITOR PANEL PM4210

## OPERATING MANUAL

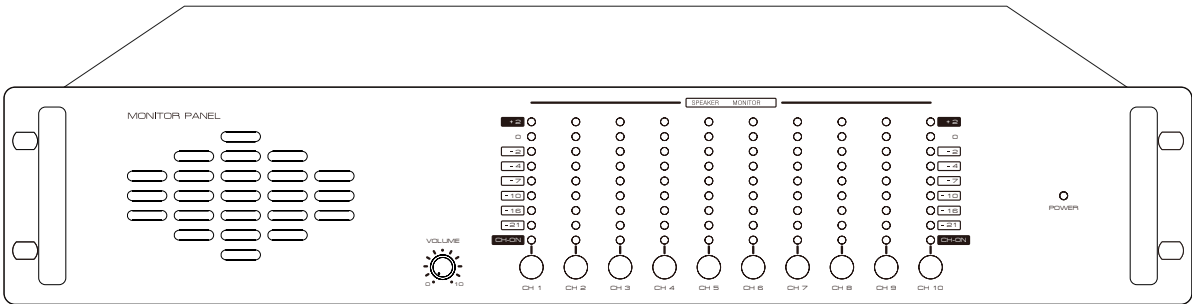

---

## 안전을 위한 주의사항

---

안전을 위한 주의사항은 제품을 안전하고 올바르게 사용하여 사고나 위험을 막기 위한 것이므로 반드시 지켜주시기 바랍니다. 제품 사용설명서를 충분히 숙지한 후에는 항상 볼 수 있는 장소에 보관 바랍니다.

### 취급시 주의사항

- 제품을 임의로 분해, 수리, 개조하지 마십시오.
- 제품 내부를 만질 경우 감전의 위험이 있습니다.
- 제품 통풍구에 금속류(동전, 머리핀 등), 이물질을 넣지 마십시오. (화재 및 감전의 원인이 됩니다.)
- 제품이 물에 닿거나 내부에 물이 들어가지 않게 주의하시고, 젖은 손으로 제품을 만지지 마십시오. (감전의 원인이 됩니다.)
- 전원 플러그를 분리할 경우 반드시 플러그를 잡고 분리해 주십시오.  
(코드를 잡고 분리할 경우 코드가 손상되어 합선 및 단선의 위험이 있습니다.)
- 제품에서 타는 냄새가 심하게 날 경우 전원 코드를 뽑고 가까운 A/S 지점에 신고하여 주십시오.
- 제품 외부를 청소할 경우에는 휘발유, 벤젠, 시너 등을 사용하지 말고, 깨끗하고 마른 천을 사용하십시오.

### 설치시 주의사항

- 직사광선에 노출되는 곳에는 설치하지 마십시오.
- 제품 설치시 고온 다습한 곳을 피하고 통풍이 잘되는 곳에 설치하십시오.
- 온도변화가 심한 곳에는 설치하지 마십시오.
- 난방기구 주위에는 설치하지 마십시오.
- 습기나 먼지가 많은 곳에는 설치하지 마십시오.
- 진동이 많은 곳에는 설치하지 마십시오.
- 제품 위에 물그릇이나 꽃병, 어항 등을 놓지 마십시오.
- 제품의 통풍구를 막지 마십시오. (고장 및 화재의 원인이 될 수 있습니다.)
- 제품 사용 시 많은 열이 발생하므로 제품 케이스의 통풍구를 절대로 막지 마시고, 벽과 20cm 이상 거리를 유지하십시오.
- 각 제품 간의 연결이 완료될 때까지 전원 코드를 전원 콘센트에 꽂지 마십시오. 고장의 원인이 될 수 있습니다.

---

### ※ 올바른 사용법은 제품의 수명을 보장합니다.

- 전원 연결시 반드시 소켓을 보호 접지에 연결하세요. 이  기호는 위험, 주의 및 경고를 나타냅니다.
- 자세한 사항은 제품을 구입하신 대리점이나 당사 서비스센터에 문의하시기 바랍니다.

※ 본 제품은 업무용 (A급) 전자파적합기기로서 판매자나 사용자는 이 점을 주의하여 사용하도록 되어있습니다.

---

---

## 제품 특징

---

- 파워 앰프의 동작상태를 모니터 스피커와 LED 레벨미터로 모니터 할 수 있습니다.
- 10개 채널의 음량이 동시에 표시됩니다.
- 입력 측에 HIGH IMPEDANCE LINE TRANS를 사용하여 앰프 부하의 영향을 최소화 하였으며 밸런스 입력 방식을 적용하여 모니터 판넬 사용시 출력의 한쪽라인이 어스되는 것을 방지하였습니다.
- 고출력 스피커를 사용하여 명료하고 풍부한 음량으로 각 파워 앰프의 출력 상태를 확인할 수 있으며 모니터 소리 크기를 볼륨으로 조절 할 수 있습니다.

---

## 동작 방법

---

1. 랙 전원을 ON하시면 기기가 작동합니다.
2. 뒷면의 모니터 입력 단자에 앰프의 출력을 연결합니다.
3. 1 ~ 10의 스위치로 동작상태를 확인하고자 하는 파워 앰프의 출력을 선택하고 음량을 조절하여 모니터를 시작합니다.
4. Display의 "0" VU는 앰프 출력이 70V일때 나타납니다.

---

## 주의사항

---

각 파워 앰프의 출력 "100V" 단자와 "0V" 단자를 본 기기 후면에 위치한 Hot, Cold 단자에 극성을 일치하여 연결하여 주십시오.

---

## 구성품

---



1. 사용설명서



2. 랙 볼트 및 와셔 각 4EA

# 제품 설명

## 각 부의 명칭 및 기능 설명 · 전면부

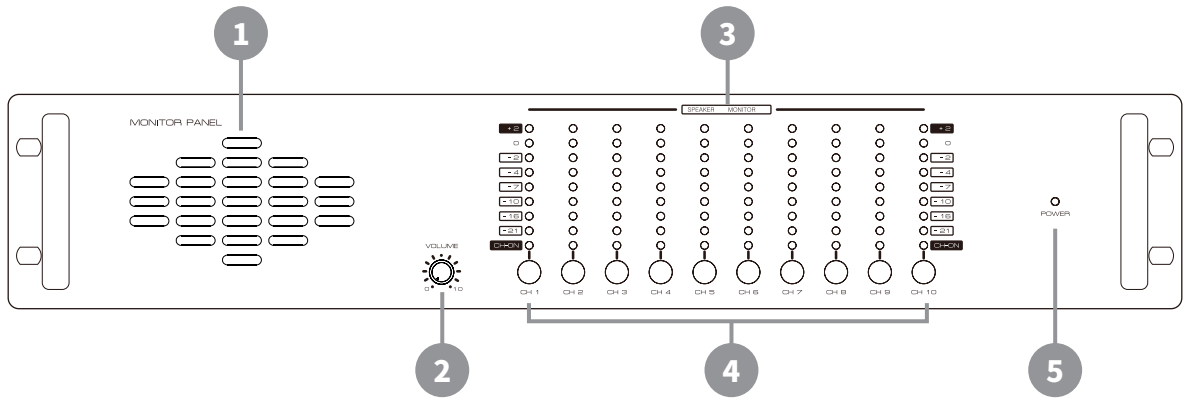

### 1 모니터스피커

- 고출력 스피커를 사용하여, 명료하고 풍부한 음량으로 각 파워 앰프의 동작 상태를 확인할 수 있습니다.

### 2 음량 조절 볼륨

- 내장된 모니터 스피커의 음량의 크기를 조절하는 볼륨입니다.

### 3 LED 레벨미터

- 각 입력 채널의 앰프 출력 신호 크기를 표시합니다.

### 4 채널 선택 스위치

- 모니터 스피커로 모니터링하기 위한 채널을 선택하는 스위치입니다.

### 5 POWER 램프

- 본 기기에 전원을 표시하는 램프입니다.

# 제품 설명

## 각 부의 명칭 및 기능 설명 · 후면부

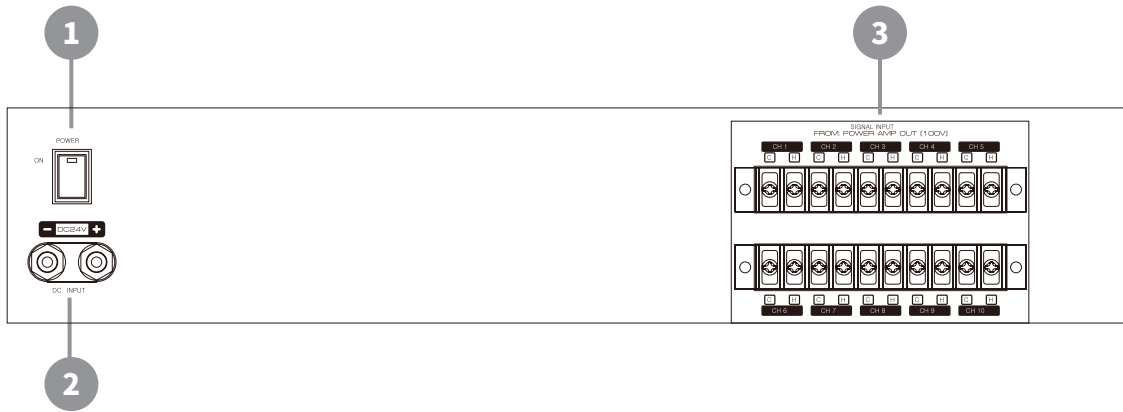

### 1 POWER 스위치

- 본 기기에 전원을 공급하기 위한 스위치입니다.

### 2 직류전원입력 (DC INPUT)

- 본 기기를 동작 시키기 위한 전원 공급 단자입니다
- POWER DISTRIBUTOR 후면의 DC24V OUTPUT SWITCHED 단자에 연결해 주십시오 .

### 3 모니터 입력

- 파워 앰프의 출력을 모니터 하기 위해 파워앰프 출력의 “COM과 100V”를 연결하는 커넥터입니다.  
앰프의 출력 신호를 연결하는 커넥터입니다. “HOT”와 “COM” 극성에 주의하여 연결하여 주십시오.

※주 의※

“COM” 커넥터는 “Ground” 가 아닌 신호 선로입니다. 샤시와 단락하지 않도록 주의하여 주십시오.

---

# SPECIFICATIONS

---

내용	MONITOR PANEL
모니터 스피커 출력	2W
LED 모니터 출력	10회로
모니터 입력	10회로, 100V
사용전원	+24VDC, 500mA 이하
규격 (W x D x H)	482 x 88 x 350mm
무게	4kg

※ 본 제품은 제품의 성능 개선 및 품질 향상을 위하여 예고없이 변경될 수 있습니다.

# 제품 설명

## BLOCK DIAGRAM

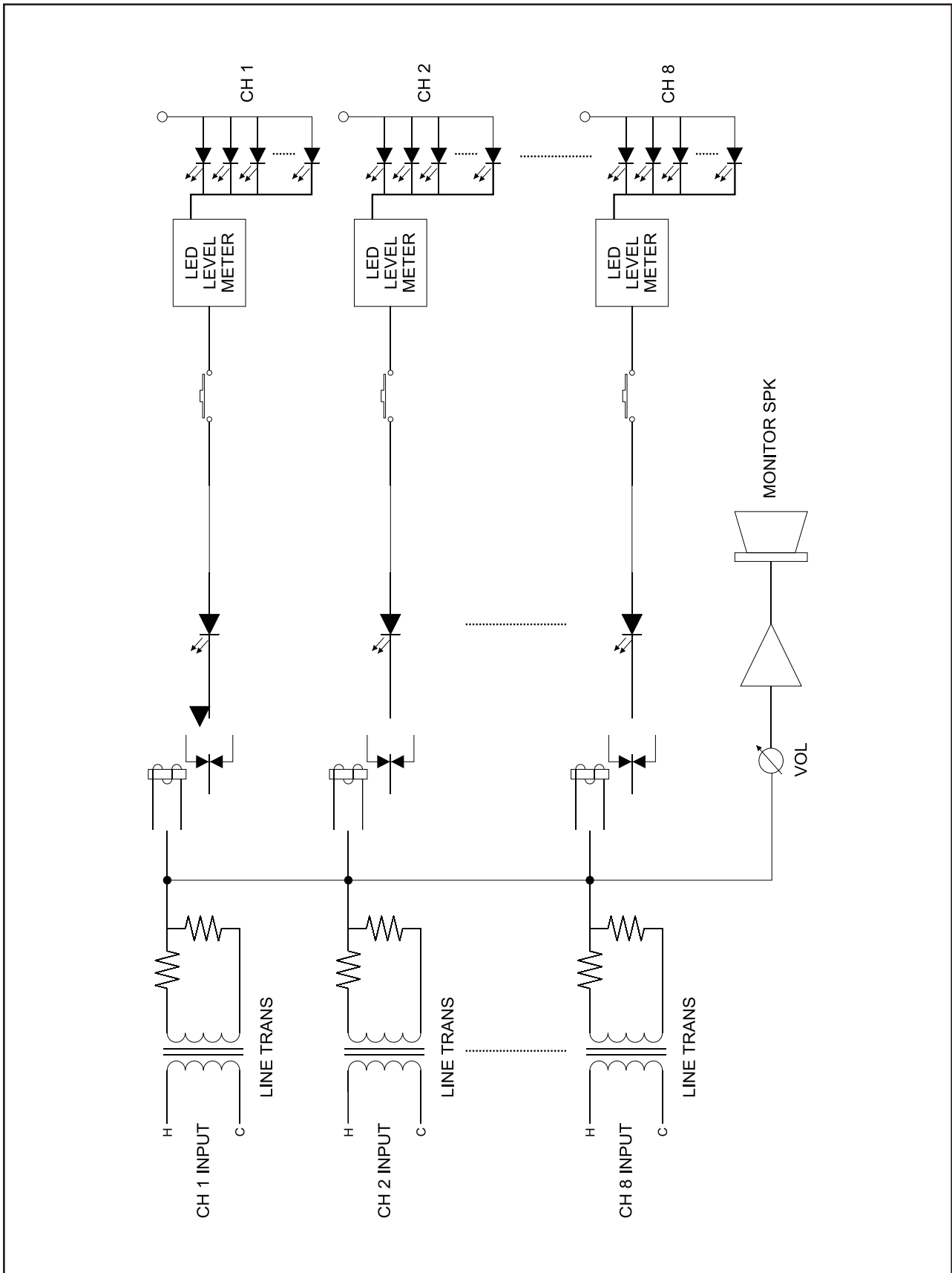

※ 본 제품은 제품의 성능 개선 및 품질 향상을 위하여 예고없이 변경될 수 있습니다.

---

# MEMO

---

A series of horizontal dashed lines for writing.



---

# MEMO

---

A series of horizontal dashed lines for writing.

---

# MEMO

---

A series of horizontal dashed lines for writing.

# 제품보증서



품질보증기간은구입일로부터 1년간이며, A/S용부품의보증기간은 5년간입니다.  
A/S용 부품이란 외장을제외한 회로, 기능부품을말합니다. (※당사규정)

제 품 명		모 델 명	
구 매 일 시	년 월 일	일련번호	
구 매 처	주 소		
	성 명	전화번호	
판 매 처	주 소		
	성 명	전화번호	

## • 제품 보증 조건

무상 서비스: 보증기간 내의 경우

유상 서비스: 1. 보증기간이 경과한 경우

2. 보증기간 이내인 경우

- 사용상의 취급 부주의로 인한 고장 발생 시
- 사용자 임의의 수리나 개조하여 고장 발생 시
- 수송 중의 잘못으로 인한 고장 발생 시
- 화재, 수해 등 천재지변에 의한 고장 또는 손상 발생 시
- 전원의 이상으로 인한 고장 발생 시
- 보증서의 제시가 없을 시
- 소모성 부품이 마모되어 고장 발생 시

## • 제품 보증서

- 본 제품은 엄밀한 품질관리 및 검사 과정을 거쳐서 만들어진 제품입니다.
- 제품이 제조상의 결함으로 인한 고장이 발생했을 경우 구입일로부터 보증기간 이내에는 무상 수리해 드립니다.
- 본 제품의 보증기간이 경과한 후에 발생한 고장에 대해서는 실비로 유상 수리해 드립니다.
- 이 보증서의 각 해당란에 소정 항목이 기재되지 않거나 보증서를 분실했을 경우 무상 서비스를 받지 못하므로 별도 보관 바랍니다.

## • 서비스 접수 안내

- 제품에 고장이 발생하였을 경우에는 구입하신 판매자에게 연락해 주십시오.
- 접수하실 때에는 주소, 성명, 전화번호와 고장상태, 불편한 사항을 알려주십시오.

**KEVIC**  
Professional Audio

# KEVIC

Professional Audio

[www.kevic.com](http://www.kevic.com) | A/S : 02-6249-2140~2

본사 · 경기도 의정부시 배꽃길 105 (민락동) 1동 6층 606호, 607호  
(민락동, 의정부 더리브 센텀스퀘어 지식산업센터) TEL: 1661-2669 FAX: 02)579-1538

서울사무소 · 서울특별시 강남구 논현로24길5 (도곡동449-8) TEL: 02)579-1533 FAX: 02)579-1538