

900MHZ WIRELESS VOICE AMPLIFIER

WMA-92

OPERATING MANUAL

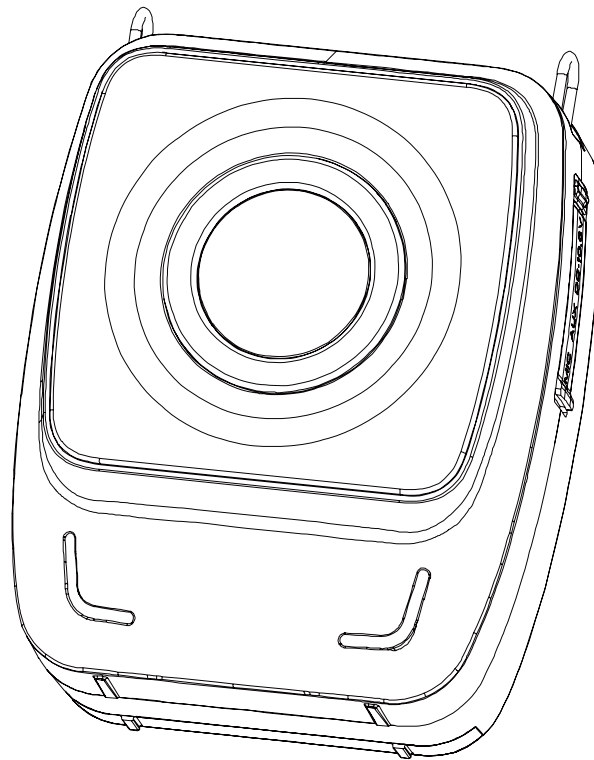

KEVIC
Professional Audio

안전을 위한 주의사항

안전을 위한 주의사항은 제품을 안전하고 올바르게 사용하여 사고나 위험을 막기 위한 것이므로 반드시 지켜주시기 바랍니다. 제품 사용설명서를 충분히 숙지한 후에는 항상 볼 수 있는 장소에 보관 바랍니다.

취급시 주의사항

- 제품을 임의로 분해, 수리, 개조하지 마십시오.
- 제품 내부를 만질 경우 감전의 위험이 있습니다.
- 제품 통풍구에 금속류(동전, 머리핀 등), 이물질을 넣지 마십시오. (화재 및 감전의 원인이 됩니다.)
- 제품이 물에 닿거나 내부에 물이 들어가지 않게 주의하시고, 젖은 손으로 제품을 만지지 마십시오. (감전의 원인이 됩니다.)
- 전원 플러그를 분리할 경우 반드시 플러그를 잡고 분리해 주십시오.
(코드를 잡고 분리할 경우 코드가 손상되어 합선 및 단선의 위험이 있습니다.)
- 제품에서 타는 냄새가 심하게 날 경우 전원 코드를 뽑고 가까운 A/S 지점에 신고하여 주십시오.
- 제품 외부를 청소할 경우에는 휘발유, 벤젠, 시너 등을 사용하지 말고, 깨끗하고 마른 천을 사용하십시오.

설치시 주의사항

- 직사광선에 노출되는 곳에는 설치하지 마십시오.
- 제품 설치시 고온 다습한 곳을 피하고 통풍이 잘되는 곳에 설치하십시오.
- 온도변화가 심한 곳에는 설치하지 마십시오.
- 난방기구 주위에는 설치하지 마십시오.
- 습기나 먼지가 많은 곳에는 설치하지 마십시오.
- 진동이 많은 곳에는 설치하지 마십시오.
- 제품 위에 물그릇이나 꽃병, 어항 등을 놓지 마십시오.
- 제품의 통풍구를 막지 마십시오. (고장 및 화재의 원인이 될 수 있습니다.)
- 제품 사용 시 많은 열이 발생하므로 제품 케이스의 통풍구를 절대로 막지 마시고, 벽과 20cm 이상 거리를 유지하십시오.
- 각 제품 간의 연결이 완료될 때까지 전원 코드를 전원 콘센트에 꽂지 마십시오. 고장의 원인이 될 수 있습니다.

※ 올바른 사용법은 제품의 수명을 보장합니다.

- 전원 연결시 반드시 소켓을 보호 접지에 연결하세요. 이  기호는 위험, 주의 및 경고를 나타냅니다.
- 자세한 사항은 제품을 구입하신 대리점이나 당사 서비스센터에 문의하시기 바랍니다.

※ 본 제품은 업무용 (A급) 전자파적합기기로서 판매자나 사용자는 이 점을 주의하여 사용하도록 되어있습니다.

장비 개요

- 본 제품은 실내 또는 실외에서 여러 사람들에게 안내를 하는 용도로 주로 사용이 됩니다.
- 무선 900Mhz 마이크를 사용 하실수 있으며 헤드셋 마이크로도 사용이 가능합니다.
- 블루투스를 이용하여 모바일 폰에서 저장된 음악도 재생이 가능하며, 제품에 TF 메모리카드, USB 메모리카드의 음원 재생이 가능합니다.

장비 특징

- 헤드셋 마이크 동작 지원
- 900Mhz 무선마이크 지원
- TF 메모리 / USB 메모리 재생 지원
- Bluetooth 4.0 페어링 지원
- 3.5인치 2WAY HIFI 스피커 25W 출력

제품 설명

각 부의 명칭 및 기능 설명 · 전면부

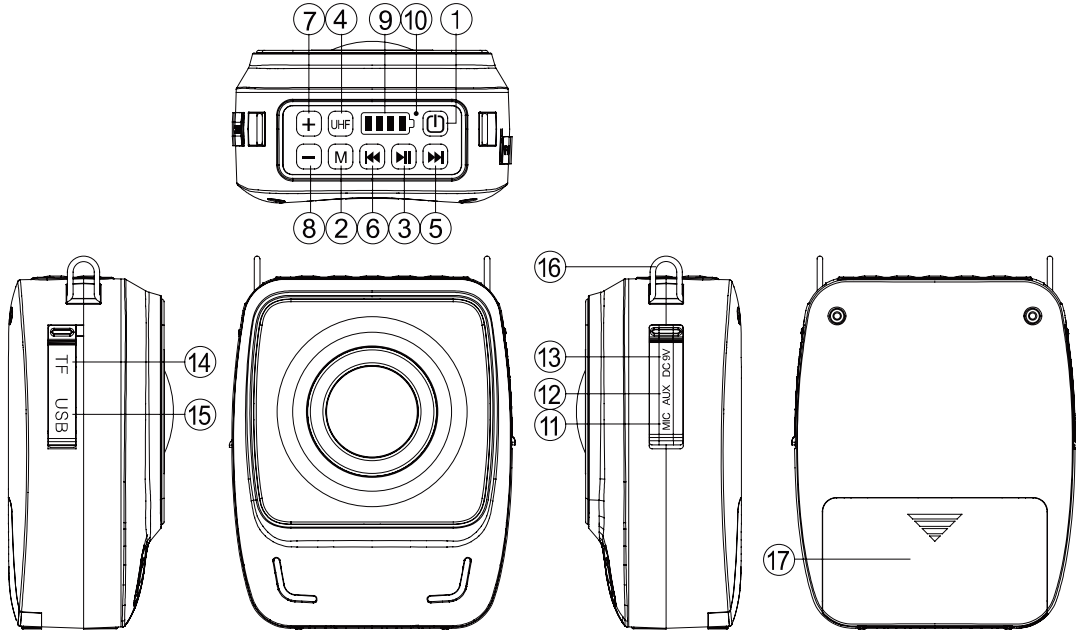

1 전원 스위치

- 전원 버튼을 길게 누르면 전원 켜지며 다시 길게 누르면 꺼집니다.

2 Mode key 사용

- “M” 버튼을 짧게 누르면 AUX, BT모드로 변경됩니다.

3 Play/Pause

- 블루투스 모드 시 재생 및 일시 정지 기능입니다.

4 UHF Mode key

- 전원 on 상태에서 짧게 누르면 UHF 무선 모드로 변경됩니다.
- 모드 변경 후 길게 누르면 UHF 페어링 진행 상태로 변경됩니다.

5 Next/fast forward key

- 블루투스 모드 시 다음 곡이 재생됩니다.

6 Previous/fast backward key

- 블루투스 모드 시 이전 곡이 재생됩니다.

제품 설명

각 부의 명칭 및 기능 설명 · 전면부

7 Volume +

- 짧게 누를 시 한 스텝씩 볼륨 커짐, 길게 누를 시 빠르게 볼륨이 커집니다.

8 Volume -

- 짧게 누를 시 한 스텝씩 볼륨 작아짐, 길게 누를 시 빠르게 볼륨이 작아집니다.

9 배터리 충전량 표시

- 전원 on 상태에서 “+” or “-” 누를 시 전류량 표시됩니다.

10 전원 및 UHF 페어링 표시

11 3.5파이 마이크 잭 입력 단자

12 3.5파이 AUX IN 입력 단자

13 DC9V 충전 단자

14 TF 메모리 카드 삽입 단자

- 다양한 디지털음원을 재생할 수 있습니다.(MP3, WMA, WAV)

15 USB 메모리 카드 삽입 단자

- 다양한 디지털음원 디스크에 저장하여 재생할 수 있습니다.(MP3, WMA, WAV)

제품 설명

각 부의 명칭 및 기능 설명 · 후면부

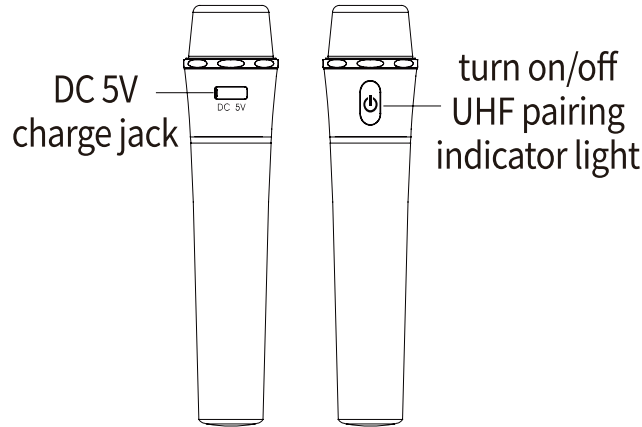

1 전원 ON /OFF

- 전원 버튼 길게 누르면 전원 ON 또는 OFF 됩니다.

2 UHF 주파수 페어링

- UHF 무선 증폭기를 ON후 UHF KEY를 길게 누른 후 적색 LED 점멸 상태 확인합니다.
- 무선 마이크의 전원을 ON후 전원 버튼을 빨리 3번 누르면 페어링 상태로 변경되어 UHF 무선 증폭기와 페어링 진행됩니다.

3 접점 단자

- 무선 마이크의 배터리가 LOW 상태일 때 적색 LED 깜박거립니다.
- 스피커 스위치를 OFF 하고 무선 마이크를 충전합니다.
- 충전은 5V/500mA~1.5A 아답타를 사용하여 2~3시간 충전합니다.

SPECIFICATIONS

내 용	WMA-92
주파수 대역	900MHz
출력 임피던스	925-930MHz
스피커 출력	25W
스피커 출력 임피던스	4 Ω
스피커 사용전원	DC 9V
정상(표준) · 음악 재생시간	4~6시간
충전전압 / 충전시간	+DC 9V, 2A / 3~5시간
규격(W x H x D)	100 x 55 x 125mm
무게	480kg

※ 본 제품은 제품의 성능 개선 및 품질 향상을 위하여 예고없이 변경될 수 있습니다.

제품보증서



품질보증기간은구입일로부터 1년간이며, A/S용부품의보증기간은 5년간입니다.
A/S용 부품이란 외장을제외한 회로, 기능부품을말합니다. (※당사규정)

제 품 명		모 델 명	
구 매 일 시	년 월 일	일련번호	
구 매 처	주 소		
	성 명	전화번호	
판 매 처	주 소		
	성 명	전화번호	

• 제품 보증 조건

무상 서비스: 보증기간 내의 경우

유상 서비스: 1. 보증기간이 경과한 경우

2. 보증기간 이내인 경우

- 사용상의 취급 부주의로 인한 고장 발생 시
- 사용자 임의의 수리나 개조하여 고장 발생 시
- 수송 중의 잘못으로 인한 고장 발생 시
- 화재, 수해 등 천재지변에 의한 고장 또는 손상 발생 시
- 전원의 이상으로 인한 고장 발생 시
- 보증서의 제시가 없을 시
- 소모성 부품이 마모되어 고장 발생 시

• 제품 보증서

- 본 제품은 엄밀한 품질관리 및 검사 과정을 거쳐서 만들어진 제품입니다.
- 제품이 제조상의 결함으로 인한 고장이 발생했을 경우 구입일로부터 보증기간 이내에는 무상 수리해 드립니다.
- 본 제품의 보증기간이 경과한 후에 발생한 고장에 대해서는 실비로 유상 수리해 드립니다.
- 이 보증서의 각 해당란에 소정 항목이 기재되지 않거나 보증서를 분실했을 경우 무상 서비스를 받지 못하므로 별도 보관 바랍니다.

• 서비스 접수 안내

- 제품에 고장이 발생하였을 경우에는 구입하신 판매자에게 연락해 주십시오.
- 접수하실 때에는 주소, 성명, 전화번호와 고장상태, 불편한 사항을 알려주십시오.

KEVIC
Professional Audio

KEVIC

Professional Audio

www.kevic.com | A/S : 02-6249-2140~2

본사 · 경기도 의정부시 배꽃길 105 (민락동) 1동 6층 606호, 607호
(민락동, 의정부 더리브 센텀스퀘어 지식산업센터) TEL: 1661-2669 FAX: 02)579-1538

서울사무소 · 서울특별시 강남구 논현로24길5 (도곡동449-8) TEL: 02)579-1533 FAX: 02)579-1538